

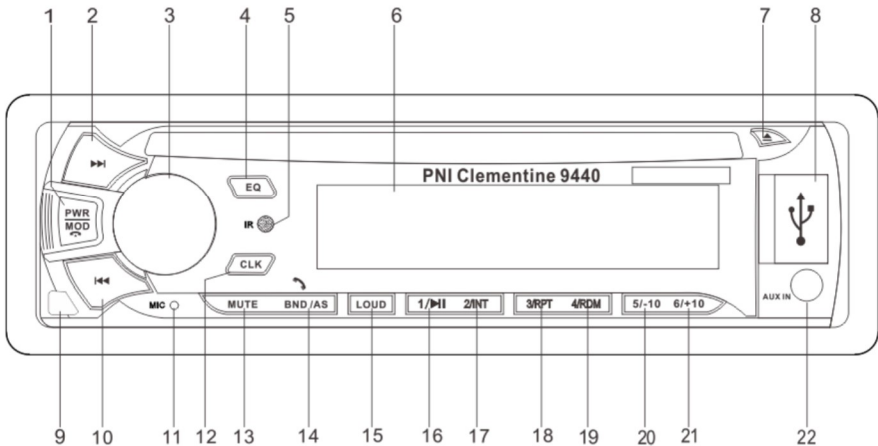

PNI Clementine 9440

Handbuch

Frontabschnitt



- | | | |
|-------------------------------------|--|--------------------|
| 1. Einschalten/Modus /Anruf beenden | 8. Port USB | 15. LOUD |
| 2. Next/Nächste | 9. Demontage Frontabschnitt | 16. 1/Intro |
| 3. Lautstärke | 10. Previous/Vorige | 17. 2/Intro |
| 4. EQ (Ausgleicher) | 11. Mikrofon | 18. 3/Wiederholung |
| 5. Sensor Fernbedienung | 12. Uhr | 19. 4/Aleatorisch |
| 6. Bildschirm LCD | 13. Mute | 20. 5/-10s |
| 7. Eject/Auswurf | 14. Frequenz FM/AS
(Anruf entgegennehmen) | 21. 6/+10s |
| | | 22. Eingang AUX |

Grundfunktionen

1. Einschalten/Ausschalten/Modus

Drücken Sie kurz die Taste PWR/MOD, um das Gerät einzuschalten. Halten Sie gedrückt um das Gerät auszuschalten

Wenn das Gerät eingeschaltet ist, drücken Sie kurz die Taste PWR/MOD um die Wiedergabe-Quelle zu wählen:

RADIO → DISC → USB → SD → AUX → BT

Hinweis: die Wiedergabe-Quellen DISC/USB/SD sind verfügbar, nur wenn ein entsprechender Datenträger eingelegt ist.

2. Frequenz wechseln/automatische Speicherung (BND/AS)

In Modus Radio, drücken Sie kurz die Taste BND/AS, um die Radiofrequenz zu wechseln. Drücken Sie lang die Taste BND/AS, um die Sender automatisch zu speichern. Das Gerät sucht automatisch die Sender und wird sie auf die Tasten von 1 bis 6 speichern. Danach gibt das Gerät jeden gespeicherten Sender für 5 Sekunden wieder. Drücken Sie kurz die Taste BND/AS, um den gewünschten Sender zu wählen.

3. Next/Nächste

In Modus Radio, drücken Sie kurz ►► um automatisch die nächsten Sender zu suchen, drücken Sie lang, um die nächsten Sender manuell zu suchen.

In Modus DISC/USB/SD, drücken Sie kurz ►► und gehen Sie zur nächsten Datei. Drücken Sie lang um vorzuspringen.

4. Previous /Vorige

In Modus Radio, drücken Sie kurz ◀◀ um ◀◀ automatisch die vorherige Sender zu suchen, drücken Sie lang um die Sender manuell zu suchen. In Modus DISC/USB/SD drücken Sie kurz ≤ und gehen Sie zur vorherigen Datei, drücken Sie lang um zurückzuspringen.

5. Lautstärke

1. Drehen Sie den Lautstärke-Knopf nach rechts um die Lautstärke zu erhöhen und nach links um die Lautstärke zu senken.
 2. Drücken Sie kurz auf den Lautstärke-Knopf und kommen Sie ins Einstellungs Menü: BAS, TRE, BAL, FAD, LOUD, DSP, VOL.
 3. Drücken Sie kurz den Lautstärke-Knopf, es wird „BAS 00“ angezeigt, dann drehen Sie den Lautstärke-Knopf nach rechts, um die Bass zu erhöhen und nach links um den Bass zu senken. Das Anpassungsintervall ist von „BAS-07“ bis „BAS+07“.
 4. Drücken Sie noch einmal kurz, es wird „TRE 00“ angezeigt, dann drehen Sie den Lautstärke-Knopf nach rechts um die Höhen zu erhöhen oder nach links um die Höhen zu senken. Das Anpassungsintervall ist von „TRE-07“ bis „TRE+07“.
 5. Drücken Sie noch einmal kurz, es wird „BAL 00“ angezeigt, dann drehen Sie den Lautstärke-Knopf nach rechts um die Lautstärke der linken Lautsprecher zu senken oder nach links um die Lautstärke der rechten Lautsprecher zu senken. Das Anpassungsintervall ist von „L10“ bis „R10“.
 6. Drücken Sie noch einmal kurz, es wird „FAD 00“ angezeigt, dann drehen Sie den Lautstärke-Knopf nach rechts um die Lautstärke der hinteren Lautsprecher zu senken oder nach links um die Lautstärke der vorderen Lautsprecher zu senken. Das Anpassungsintervall ist von „F10“ bis „R10“.
- Drücken Sie kurz noch einmal, es wird „LOUD OFF“ angezeigt, dann drehen Sie den Lautstärke-Knopf um „LOUD ON“ zu wählen.
- Drücken Sie kurz noch einmal, es wird „DSP OFF“ angezeigt, dann drehen Sie den Lautstärke-

Knopf um den Ausgleicher-Modus zu wählen: CLASS, ROCK, POP, FLAT, DSP, OFF.

In Modus Radio, drücken Sie noch einmal, es wird „DX“ angezeigt, dann drehen Sie den

Lautstärke-Knopf um LOCAL zu wählen („LOC“).

Drücken Sie kurz noch einmal, es wird „STEREO“ angezeigt, dann drehen Sie den Lautstärke-Knopf um „MONO“ zu wählen

6. Drücken Sie kurz die Taste **RESET** um das Gerät neu einzuschalten.

7. Die Uhrzeit einstellen

Drücken Sie kurz die Taste CLK, die Uhrzeit wird angezeigt, drücken Sie lang die Taste CLK, auf dem Bildschirm blinkt die Uhrzeit, dann drehen Sie den Lautstärke-Knopf um die Uhrzeit einzustellen. Drücken Sie kurz die Taste CLK um die Minuten einzustellen.

Drehen Sie den Lautstärke-Knopf um anzupassen. Drücken Sie noch einmal kurz die Taste CLK.

8. 1/▶||

In Modus Radio drücken Sie kurz die 1/▶|| um den gespeicherten Sender zu hören. Drücken Sie lang um einen Sender auf dieser Position zu speichern. In Modus DISC/USB/SD drücken Sie kurz die Taste 1/▶|| für Pause.

9. 2/INT

In Modus Radio drücken Sie kurz die Taste 2/INT um den gespeicherten Sender zu hören. Drücken Sie lang um einen Sender auf dieser Position zu speichern. In Modus DISC/USB/SD drücken Sie kurz die Taste 2/INT und das Gerät gibt 10 Sekunden von der Datei wieder.

10. 3/RPT

In Modus Radio drücken Sie kurz die Taste 3/RPT um den gespeicherten Sender zu hören. Drücken Sie lang um einen Sender auf dieser Position zu speichern.

In Modus DISC/USB/SD drücken Sie kurz 3/RPT um die laufende Datei zu wiederholen.

11. 4/RDM

In Modus Radio drücken Sie kurz die Taste 4/RDM um den gespeicherten Sender zu hören. Drücken Sie lang um einen Sender auf dieser Position zu speichern

In Modus DISC/USB/SD drücken Sie kurz 4/RDM um die Dateien aleatorisch zu wiedergeben.

12. 5/-10

In Modus Radio drücken Sie kurz die Taste 5/-10 um den gespeicherten Sender zu hören. Drücken Sie lang um einen Sender auf dieser Position zu speichern. In Modus DISC/USB/SD drücken Sie kurz 5/-10 um 10 vorherigen Dateien zu überspringen .

13. 6/+10

In Modus Radio drücken Sie kurz die Taste 6/+10 um den gespeicherten Sender zu hören. Drücken Sie lang um einen Sender auf dieser Position zu speichern. In Modus DISC/USB/SD drücken Sie kurz 6/+10 um 10 Dateien zu überspringen.

14. MUTE

Drücken Sie kurz die Taste MUTE, um den Ton zu stoppen. Drücken Sie noch einmal um neu einzuschalten.

15. EQ Drücken Sie EQ um den Ausgleich-Modus zu wählen: CLASSIC, ROCK, POP, FLAT, DSP OFF.

Fernbedienung

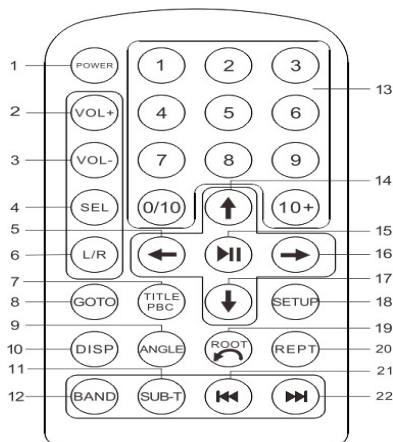

1. POWER: drücken Sie kurz um einzuschalten, drücken Sie lang um auszuschalten.

2. VOL+: drücken Sie kurz um die Lautstärke zu erhöhen oder um die Uhrzeit anzupassen.

3. VOL-: drücken Sie kurz um die Lautstärke zu senken oder um die Uhrzeit anzupassen.

4. SEL: für Einstellung BAS, TRE, BAL, FAD, BEEP, EQ, LOUD, LOC und Stereo.

5. ← : drücken Sie kurz um nach links zu surfen.

6. L/R: drücken Sie kurz um den Ton oder die Sprache zu wählen.

7. TITLE/PBC: In Modus DVD, drücken Sie kurz um den Dateititel anzuzeigen. In Modus VCD, drücken Sie kurz um die Wiedergabe-Kontrollen anzuzeigen.

8. GOTO: drücken Sie kurz GOTO um die gewünschte Datei zu wählen.

9. ANGLE: drücken Sie kurz um den Sichtwinkel in Modus DVD zu ändern.

10. DISP: drücken Sie kurz um die Uhrzeit anzuzeigen, drücken Sie lang um die Uhrzeit einzustellen.

11. SUB-T: drücken Sie kurz um den Untertitel zu wählen.

12. BAND: in Modus Radio, drücken Sie kurz um die Frequenz zu wechseln.

13. Zahlen: drücken Sie kurz die Zahlen um den entsprechenden Sender wiederzugeben, der unter der Zahl gespeichert wurde.

14. ↑ : drücken Sie kurz um nach oben zu surfen.

15. ⏸ : bestätigt die Einstellungen. Es gibt wieder und stoppt die Wiedergabe.

16. → : drücken Sie kurz um nach rechts zu surfen.

17. ↓ : drücken Sie kurz um nach unten zu surfen.

18. SETUP: drücken Sie kurz um die Systemeinstellungen zu ändern.

19. ↶ : zurück zum vorherigen Menü.

20. REPT: drücken Sie kurz um die laufende Datei zu wiederholen.

21. ⏮ : drücken Sie kurz um zur vorherigen Datei zu gehen oder um automatisch den vorherigen Sender zu suchen. Drücken Sie lang um zurückzuspringen oder für eine manuelle Suche des vorherigen Senders.

22. ⏭ : drücken Sie kurz um zur nächsten Datei zu gehen oder um automatisch den nächsten Sender zu suchen. Drücken Sie lang um vorzuspringen oder für eine manuelle Suche des nächsten Senders.

Funktion Bluetooth

1. Verbindung durch Bluetooth

Wenn das Gerät eingeschaltet ist, ist die Bluetooth Funktion aktiv, und sie sucht automatisch das Telefon oder das Pairing (Koppeln) mit dem Telefon. Wenn das Telefon vorher angeschlossen war, werden sie sich automatisch koppeln, wenn die Funktion Bluetooth im Telefon aktiviert ist.

Das Gerät kann sich nur an einem Telefon verbinden.

Unterbrechen Sie die Verbindung mit dem ersten Telefon und verbinden Sie mit dem 2. Telefon.

2. Funktion Hands-free

Anruf entgegennehmen: wenn Sie angerufen werden, klingelt das Telefon auch in den Lautsprechern des Autos. Drücken Sie die Taste BND/AS auf dem Gerät oder direkt am Telefon um den Anruf entgegenzunehmen.

Anruf beenden: um den Anruf zu beenden, drücken Sie die Taste PWR/MOD auf dem Gerät oder beenden Sie den Anruf direkt vom Telefon.

Anruf Lautstärke: Sie können die Lautstärke vom Telefon anpassen oder mit dem Lautstärke-Knopf vom Gerät.





3. Audio Wiedergabe durch Bluetooth

Wenn das Telefon am Gerät angeschlossen ist, drücken Sie die Taste PWR/MOD um auf den Modus „Bluetooth Music“ umzuschalten, Sie können Audio Dateien direkt auf dem Telefon durch Bluetooth hören.

Dateien wiedergeben von der Disk auf CD/DVD

Drücken Sie PWR/MOD um in Modus Disc zu kommen. Es wird die letzte gehörte Datei wiedergegeben. Drücken Sie kurz  um den Disc herauszuwerfen. Das

Gerät schaltet automatisch auf dem Modus Radio um.

Während der Wiedergabe in Modus DISC, drücken Sie  und gehen Sie zur nächsten Datei. Wenn Sie  lang drücken, funktioniert das Gerät mit der Geschwindigkeit 2x, wenn  noch einmal  drücken, steigt die Geschwindigkeit zu 4x und weiter zu 8x, 20x.

Drücken Sie 1/  für eine normale Dateiwiedergabe

Wiedergabe CD

In Modus CD benutzen Sie /  um die Dateien zu ändern.

Drücken Sie 10+ auf der Fernbedienung, dann wählen Sie die Dateizahl, um direkt hier zu überspringen.

Wiedergabe VCD

Wiedergabe von VCD Disc ist ähnlich mit der Wiedergabe von CD/MP3.
Für VCD 2.0 ist es möglich auch im Menü zu surfen. Drücken Sie kurz den Knopf für Wiedergabe der Dateien. Drücken Sie kurz den Knopf und gehen Sie zurück zum Menü.

Wiedergabe DVD

Die Wiedergabe von DVDs ist ähnlich mit der Wiedergabe von VCD 2.0.
Wenn der Disk mehrere Audio Tracks unterstützt, drücken Sie die Taste L/R um den Track zu ändern.
Wenn der Disk die Auswahl des Untertitels unterstützt, drücken Sie die Taste SUB-T um zu wechseln. Wenn der Disk die Anpassung des Sichtwinkels unterstützt, drücken Sie die Taste ANGLE, um diesen Parameter zu ändern.
Für andere Funktionen, drücken Sie die Taste SETUP.
Wenn Sie Video oder Audio Dateien wiedergeben, wird das Ikon des Dateientyps auf dem Bildschirm angezeigt.

Hinweis: wenn der Disc nicht kompatibel ist oder vom Gerät nicht gelesen werden kann, schaltet der Player automatisch auf den Modus Radio um.

Wiedergabe Multimedia Dateien

Wenn auf die Media-Träger Audio, Video und Foto Dateien existieren, drücken Sie lang die Taste BND/AS um den gewünschten Dateityp zu wählen.

Radio Betätigung



Das Gerät kann bis zu 18 FM Sendern speichern (FM1, FM2, FM3, jeder 6 Sender)
Das Frequenzintervall beginnt von 87.5 MHz bis 108MHz, in Schritten von 50 KHz.
In Modus Radio drücken Sie kurz die Taste BND/AS um zwischen FM1, FM2 und FM3 umzuschalten.

Automatisch Sender speichern

In Modus Radio drücken Sie lang die Taste BND/AS. Das Gerät sucht automatisch und speichert die Sender für jeden Knopf.

Sender suchen

In Modus Radio, drücken Sie kurz   um automatisch die vorherigen oder die nächsten Sender zu suchen.

Drücken Sie lang   um manuell die vorherigen oder die nächsten Sender zu suchen.

Sender manuell speichern

Wenn die Sender nach manueller Suche gefunden wurden, drücken Sie lang einen der 6 Knöpfe, um den entsprechenden Sender zu speichern. Um einen gespeicherten Sender zu hören, drücken Sie kurz einen der Knöpfe.

Port AUX IN

Nebeneingang (AUX IN)

Drücken Sie kurz POW/MOD um die Audio Quelle AUX zu wählen. Die Funktion kann mithilfe eines Audio-Kabels verwendet werden.

Spezifikationen

FM	
Frequenzbereich	87.5 MHz - 108 MHz
Nützliche Sensibilität	≤ 37 dBf
Bericht Signal/Lärm	≥ 35 dB
Stereo Trennung	≥ 20 dB
Wiedergabe CD	
Unterstützte Formate	DVD/VCD/MP4/MP3/CD
Schutzzeit elektrischer Schock	DVD: 4s / VCD: 10s
Frequenzantwort	(100 Hz ~ 10 kHz) ± 8 dB
Bericht Signal/Lärm	≥ 35 dB
Trennung Sender	≥ 25 dB
Harmonische Distorsion zu 1kHz	≤ 5 %
Gleichgewicht Stereo Sender	≤ 3 dB
Allgemeine Merkmale	
Spannung	DC 12 V
Höchste Ausgangsleistung	45W x 4
Impedanz Lautsprecher	4 Ω ~ 8 Ω
Dimensionen	178 x 50 x 162 mm

Montage Einweisungen

1. Lesen Sie die Anweisungen aufmerksam bevor Montage.
2. Das Gerät muss vom Fachpersonal eingebaut werden.
3. Nach Anschluss der anderen Komponenten (Lautsprecher, Radio Antenne, etc.), verbinden Sie die Versorgungsdrähte.
4. Die freien Drähte muss man isolieren.
5. Bevor Sie das Gerät einbauen, verstecken Sie die Drähte.
6. Das Gerät wird nur mit Gleichstrom mit einer Spannung von 10V~15V, versorgt.
7. Verbinden Sie die Drähte laut Einbau-Schemata. Im Gegenfalls gibt es das Risiko das elektrische System zu beschädigen.

1. Schlüssel für Demontage.

2. Legen Sie das Montage Rahmen im Bereich 1DIN am Bord, ein.

3. Biegen Sie die Klemmen, um das Rahmen am Bord zu befestigen.

4. Legen Sie die Einheit durch das Montage Rahmen ein, nachdem Sie die Drähte laut Schemata verbunden haben.

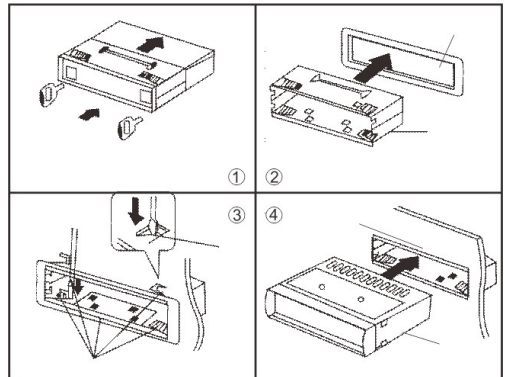

Einbau Schemata

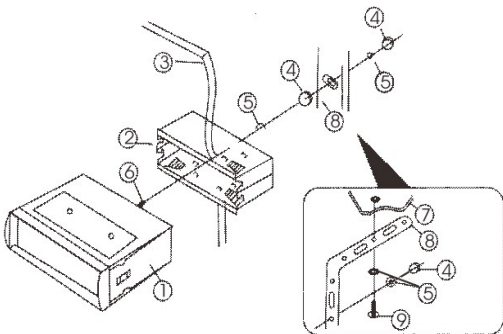

1. Haupteinheit
2. Montage Rahmen
3. Anschluss Kabeln
4. Mutter
- 5 Rändelmutter
6. Schraube hexagonal HM5x15
7. Schelle
8. Metallisches Rahmen
9. Schrauben BA5x15

Schemata Konnektoren

Galben – gelb
 lesire video – Video Ausgang
 Stanga – links
 Dreapta – rechts
 Mov-lila
 Verde-grün
 Albastru-blau
 Antena automata – automatische Antenne
 Siguranta – Sicherung

Conector antena – Konnektor Antenne
 plus contact – plus Kontakt
 minus permanent – minus permanent (Batterie -) negru - schwarz
 Difuzor dreapta-spate- Lautsprecher rechts-hinten
 rosu - rot
 minus permanent (Batterie -) negru - schwarz
 Difuzor dreapta fata – Lautsprecher rechts-vorne gri- grau

Difuzor dreapta-spate- Lautsprecher rechts-hinten
 rosu - rot
 minus permanent (Batterie -) negru - schwarz
 Difuzor dreapta fata – Lautsprecher rechts-vorne gri- grau

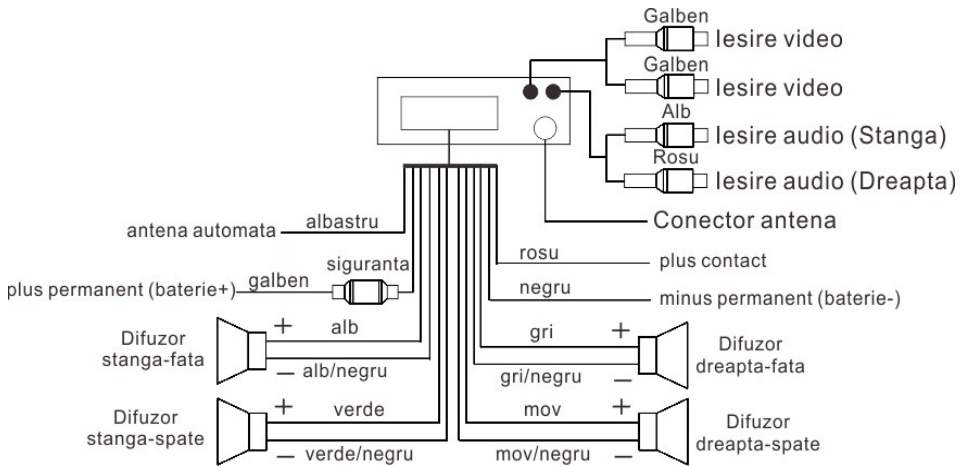

Probleme und Lösungen

Problem	Grund	Lösung
Das Gerät schaltet nicht ein	<ol style="list-style-type: none"> Die Versorgung wurde nicht richtig angeschlossen. Die Sicherung ist verbrannt oder die Versorgungsdrähte sind nicht angeschlossen. 	<p>Verbinden Sie entsprechend.</p> <p>Prüfen Sie die Sicherung oder die Versorgungsdrähte.</p>
Der LCD Bildschirm schaltet nicht ein.	<ol style="list-style-type: none"> Der gelbe Draht ist nicht bei plus permanent angeschlossen. Die Sicherung ist verbrannt oder der gelbe Draht ist unterbrochen. 	<p>Prüfen Sie ob der gelbe Draht mit plus permanent verbunden ist.</p> <p>Ersetzen Sie die Sicherung.</p>
Man hört nichts.	<ol style="list-style-type: none"> Es gibt keine Versorgung. Die Drähte der 	Ersetzen Sie den Versorgungskabel.

Schemata Konnektoren

	<p>Lautsprecher sind nicht verbunden.</p> <ol style="list-style-type: none"> 3. Es gibt keine Audio Dateien auf der Karte SD/MMC oder auf der USB. 4. Die SD/MMC Karte oder der USB Speicherraum ist nicht entsprechend verbunden. 	<p>Prüfen Sie die Drähte der Lautsprecher. Prüfen Sie die Karte SD/MMC oder der USB Speicher.</p>
<p>Man hört leise oder unklar</p>	<ol style="list-style-type: none"> 1. Strom für die Versorgung nicht ausreichend. 2. Die Antenne ist nicht richtig verbunden. 	<p>Ersetzen Sie die Batterie. Prüfen Sie den Anschluss der Antenne</p>
<p>Der laut ist Mono.</p>	<ol style="list-style-type: none"> 1. Ein Lautsprecher ist nicht verbunden. 2. Der Kreis des Verstärkers ist defekt. 	<p>Prüfen Sie und verbinden Sie den Draht des Lautsprechers. Der Kreis wird ersetzt.</p>

Hinweis: die technischen Daten können ohne eine vorherige Mitteilung geändert werden.